

°COLIA

- ALT INNEN KJØL OG FRYS

PORKKA

KJØLE- OG FRYSESKAP

3



Liebherr Perfection kjøle- og fryseskap

**3 ÅRS
GARANTI**
mot
produksjonsfeil

3

VIFTEFORDELT KJØLING
med viftestoppbryter

TILPASSET GN CONTAINERE



TRÅDHYLLER

Plastbelagte trådhyller
som kan belastes med
60kg

HELSTØPT INTERIØR

i food safe polystyrene

**KABINETT I RUSTFRITT
STÅL**

DRENERING I BUNNEN

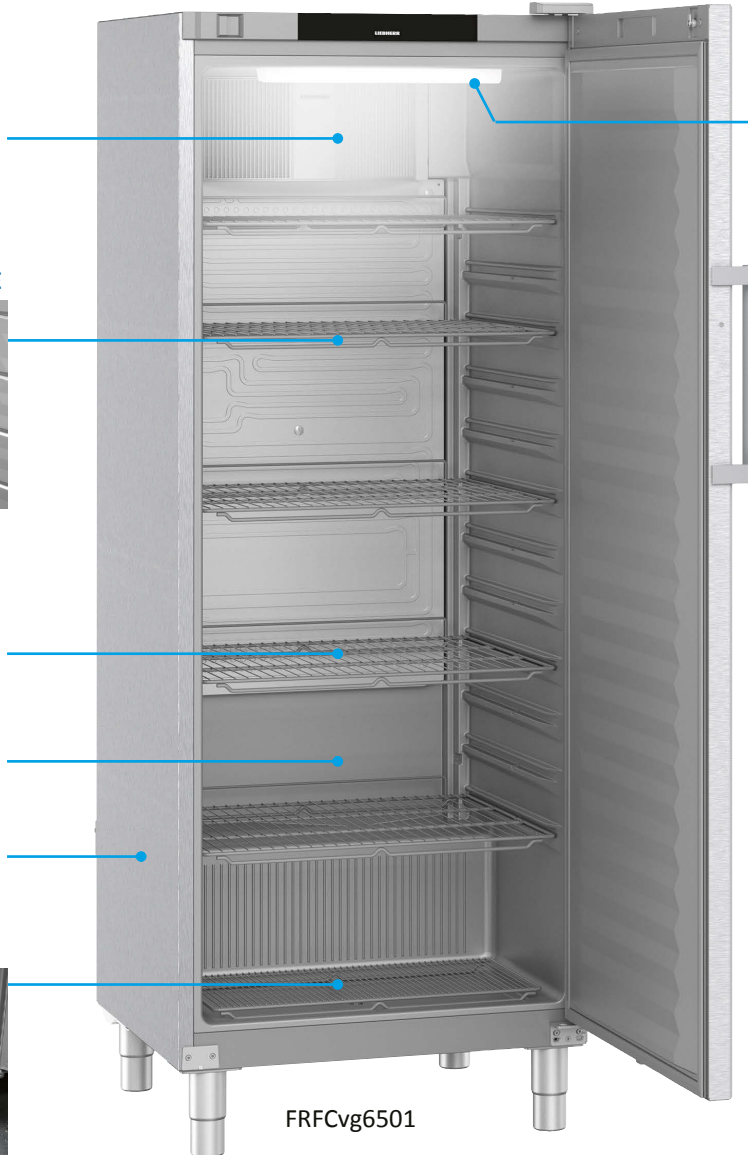

FRFCvg6501

LED LYS

Led lyset blinker ved
temperaturalarm og andre
alarmer



**Smart
Frost**

Smart frost reduserer opp-
byggingen av is i skapet og
på matvarene.

**No
Frost**

Med profesjonelt kjøleutstyr
fra Liebherr er avriming
ikke lenger nødvendig.
Fuktighet som måtte være
igjen blir fjernet under den
periodiske avrimingene.
Dette sikrer isfri lagring.



Passer til Euroboks (på 750 mm brede
fryseskap)



Kjøleskap FRFCvg 4001



Fryseskap FFFCvg 4001

3

Liebherr Perfection kjøle- og fryseskap med tett dør

FRFCvg 4001

FFFCvg 4001

	FRFCvg 4001	FFFCvg 4001
Utvendige mål, B x D x H mm	597 x 654 x 1884	597 x 654 x 1884
Bruttovolum / nettovolum, liter	420 / 289	273 / 210
GN-tilpasset	Nei	Nei
Energiklasse / klimaklasse	C - 5	B / 5
Maks omgivende temperatur, °C	+10...+40	+10...+40
Temperaturområde, °C	-2...+15	-9...-26
Spenning - ampereforbruk, A	230/1/50-2	230/1/50-60 - 2
Energiforbruk, kWt/år	540	698
Varmeavgivelse, kJ/t	321 (89W/t)	483 (134W/t)
Kuldemedium	R600a	R600a
Kjølemetode / avriming	Viftefordelt / automatisk	Viftefordelt / automatisk No Frost
Belysning	LED taklys	LED belysning
Antall trådhyller / belastning per hylle, kg	5 / 45	7 / 45
Låsbart	Ja	Ja
Hengsling	Høyre - reversibel	Høyre - reversibel
Brutto / nettovekt, kg	71 / 63	79 / 73
Mål inkludert emballasje, B x D x H mm	615 x 725 x 1920	615 x 725 x 1920

**3 ÅRS
GARANTI**
mot
produksjonsfeil

3



Kjøleskap FRFCvg 6501, tett dør



Kjøleskap FRFCvg 6511, glassdør



Fryseskap FFFCvg 6501, tett dør

Liebherr Perfection kjøle- og fryseskap

	FRFCvg 6501	FRFCvg 6511	FFFCvg 6501
Utvendige mål, B x D x H mm	747 x 769 x 2018	747 x 769 x 2018	747 x 769 x 2018
Bruttovolum / nettovolum, liter	655 / 479	688 / 478	544 / 378
GN-tilpasset	GN2/1	GN2/1	GN2/1
Energiklasse / klimaklasse	C - 5	D - 4	B - 5
Maks omgivende temperatur, °C	+10...+40	+10...+40	+10...+40
Temperaturområde, °C	-2...+15	+1...+15	-9...-26
Spennning - amperforbruk, A	230/1/50 - 2	230/1/50 - 2	230/1/50 - 2
Energiforbruk, kWt/år	635	984	1116
Varmeavgivelse, kJ/t	408 (113W/t)	658 (183W/t)	771 (215W/t)
Kuldemedium	R600a	R600a	R290
Kjølemetode / avriming	Viftefordelt / automatisk	Viftefordelt / automatisk	Viftefordelt / automatisk
Belysning	LED taklys	LED taklys	LED
Antall trådhyller / belastning per hylle, kg	5 / 60	5 / 60	5 / 60
Låsbart	Ja	Ja	Ja
Hengsling	Høyre - reversibel	Høyre - reversibel	Høyre - reversibel
Brutto / nettovekt, kg	92 / 83	118 / 109	109 / 101
Mål inkludert emballasje, B x D x H mm	765 x 840 x 2050	765 x 840 x 2050	765 x 840 x 2050

**5 ÅRS
GARANTI**
mot
produksjonsfeil



Kjøleskap FRPSvg 6501,
tett dør



Kjøleskap FRPSvg 6511,
glassdør



Fryseskap FFPSvg6501-40
tett dør

3

Liebherr Perfection kjøle- og fryseskap

	FRPSvg 6501	FRPSvg 6511	FFPSvg 6501
Utvendige mål, B x D x H mm	697 x 867 x 2115	697 x 867 x 2115	697 x 867 x 2115
Bruttovolum / nettovolum, liter	597 / 486	625 / 486	597 / 486
GN-tilpasset	GN2/1	GN2/1	GN2/1
Energiklasse / klimaklasse	A / 5	B / 5	B / 5
Maks omgivende temperatur, °C	+10...+40	+10...+40	+10...+40
Temperaturområde, °C	-2...+15	+1...+15	-9...-26
Spennings - amperetforbruk, A	230/1/50 - 4	230/1/50 - 4	230/1/50 - 4
Energiforbruk, kWt/år	302	412	1180
Varmeavgivelse, kJ/t	-	-	-
Kuldemedium	R290	R290	R290
Kjølemetode / avriming	Viftefordelt / automatisk	Viftefordelt / automatisk	Viftefordelt / automatisk
Belysning	LED taklys	LED taklys	LED taklys
Antall trådhyller / belastning per hylle, kg	3 / 60	3 / 60	3 / 60
Låsbart	Ja	Ja	Ja
Hengsling	Høyre	Høyre	Høyre
Brutto / nettovekt, kg	139 / 114	151 / 138	141 / 123
Mål inkludert emballasje, B x D x H mm	740 x 900 x 2250	740 x 900 x 2250	740 x 900 x 2250

**3 ÅRS
GARANTI**
mot
produksjonsfeil



FKDv 4213



FKDv4523

Liebherr flaskekjøleskap komfort med glassdør

FKDv 4213

FKDv 4523

	FKDv 4213	FKDv 4523
Utvendige mål, B x D x H mm	624 x 694 x 2080	630 x 700 x 2080
Bruttovolum / nettovolum, liter	403 / 385	441 / 422
Plass til PET 0,5 / boks 0,3, antall	256 / 512	304 / 608
Energiklasse / klimaklasse	C / CC2	D / CC2
Maks omgivende temperatur, °C	+10...+32	+10...+32
Temperaturområde, °C	+2...+12	+2...+12
Spenning - ampereforbruk, A	230/1/50 - 1,5	230/1/50 - 1,5
Energiforbruk, kWt/år	547	680
Varmeavgivelse, kJ/t	-	-
Kuldemedium	R600a	R600a
Kjølemetode / avriming	Viftefordelt / automatisk	Viftefordelt / automatisk
Belysning	LED vertikal høyre side	LED vertikal begge sider
Antall trådhyller / belastning per hylle, kg	6 / 45	7 / 45
Låsbart	Ja	Ja
Hengsling	Høyre	Høyre
Brutto / nettovekt, kg	85 / 79	91 / 84
Mål inkludert emballasje, B x D x H mm	624 x 694 x 2080	630 x 700 x 2080

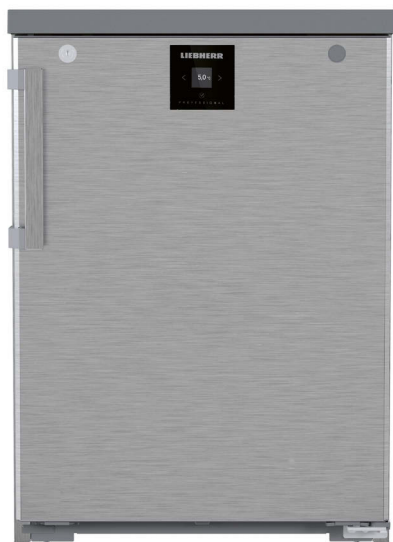

FRTCvg 1501 kjøleskap



FRTCvg 1511 kjøleskap

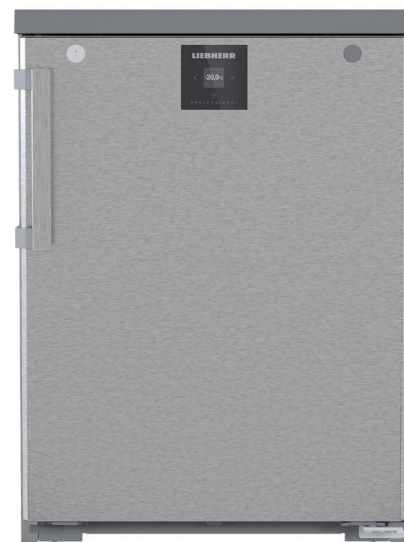

FFTCsg 1501 fryseskap

3

FRTCvg 1501 og FRTCvg 1511

- Digital styring
- Visuell og akustisk alarm
- Kan stables (ekstraustyr)
- Viftefordelt kjøling
- Automatisk avriming
- Kan belastes med 45kg per hylle
- Kan innebygges
- Kuldemedium R600
- FRTCvg 1511 har glassdør
- Låsbart
- Selvlukkende dør, står åpen i 90°

FFTCsg 1501 fryseskap

- Digital styring
- Visuell og akustisk alarm
- Kan stables (ekstraustyr)
- No Frost viftefordelt kjøling
- Automatisk avriming
- Kan belastes med 45kg per hylle
- Kan innebygges
- Kuldemedium R600
- Låsbart
- Selvlukkende dør, står åpen i 90°

Liebherr under benk Perfection kjøle- og fryseskap

	FRTCvg 1501	FRTCvg 1511	FFTCsg 1501
Utvendig mål, B x D x H	600 x 648 x 830	600 x 648 x 852	600 x 648 x 852
Brutto / nettovolum, liter	127/93	127/93	101/60
Innvendig belysning	LED	LED	LED
Omgivende temperatur, °C	+16...+32	+16...+30	+10...+32
Temperaturområde, °C	-2...+15	-2...+15	-9...-26
Spenning	230/1/50hz	230/1/50Hz	230/1/50Hz
Tilført effekt, W	50	60	50
Energiklasse	A+	A+	A
Energiforbruk, kWt/år	219	292	230
Bruttovekt, kg	39	47,5	41
Bruttovolum, dm ³	386	386	386

INVENTUS

Kjøle- og Fryseskap



Stort og lettlest digitalt display, enkel og brukervennlig innebygget kontrollenhet.



Formpressede hylleskinner med anti-tippefunksjon. Enkel rengjøring.



Enkel utskiftbar dørpakning uten bruk av verktøy

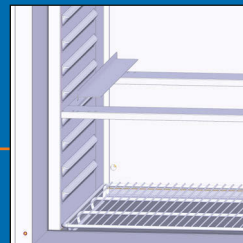

Tilbehør for bakeribrett gjør at Inventus modellene 7 og 8 kan benyttes i bakerier



Bunnen er i ett stykke med avrundede hjørner som gjør at urenheter ikke kan samle seg i hjørnene Dette gjør rengjøringen enkel.



Nanoksi Fotonit fotokatalytisk belegning gir en effektiv og ufarlig beskyttelse mot mikroorganismer. Det har vist seg å kunne ødelegge virus, bakterier og mugg fra alle flater.



INVENTUS PRODUKTPROGRAM

FORDELER OG EGENSKAPER

For bruk i krevende miljøer

- ENESTÅENDE BRUKERVENNLIGHET**
 Ett eksempel er konsoller som hindrer at hyllene tipper når de er delvis trukket ut.
- BEDRE HYGIENE OG SIKKERHET**
 Skapets struktur gir et høyt hygienivå som hindrer smuss i å samle seg og gjør rengjøringen enkel. Dørhåndtaket og betjeningen i den digitale styringen er belagt med fotokatalytisk Nanoksi Fotonit som tilintetgjør skadelige mikroorganismer.
- FLEKSIBILITET OG ENKELHET**
 Produktserien omfatter løsninger for mange ulike behov og et bredt spekter av tilbehør.
- MILJØVENNLIGE OG FRAMTIDSRETTEDE LØSNINGER**
 Høykvalitet produksjon med høykvalitet komponenter sikrer lang levetid. Naturlig kuldemedium R290. Energieffektive løsninger.

3



Høy
kvalitet



Resurssterk og
miljøvennlig



Innovativ og
moderne



Framtidsrettet



3

INVENTUS Kjøleskap

BESKRIVELSE	Inventus C 6	Inventus C 7	Inventus C 8	
Utvendige mål B x D x H (mm)	600 x 760 x 2100	730 x 870 x 2100	850 x 750 x 2100	
Bruttovolum / nettovolum (liter)	421 / 324	609 / 473	619 / 474	
Antall hyller (stk) / maksimal vekt per hylle (kg)	4 / 70	4 / 70	4 / 70	
GN tilpasset	Hylle 400 x 600 mm	GN2/1	GN2/1	
Temperaturområde (°C)	+1...+12	1...+12	1...+12	
Omgivende temperatur (°C)	+10...+32	+10...+32	+10...+32	
Spennings 230V/1/50Hz	Tilført effekt (W)	300	300	300
Kuldemedium / fyllemengde (g)	R290 / 115	R290 / 110	R290 / 110	
Energiforbruk (kWh/24t)	1,08	1,24	1,24	
Avrimingsmetode	Kompressor av	Kompressor av	Kompressor av	
Lydnivå plug in, db(A)	<50	<50	<50	



3

INVENTUS Fryseskap

BESKRIVELSE	Inventus F 6	Inventus F 7	Inventus F 8
Utvendige mål B x D x H (mm)	600 x 760 x 2100	730 x 870 x 2100	850 x 750 x 2100
Bruttovolum / nettovolum (liter)	421 / 324	609 / 473	619 / 474
Antall hyller (stk) / maksimal vekt per hylle (kg)	4 / 70	4 / 70	4 / 70
GN tilpasset	Hylle 400 x 600 mm	GN2/1	GN2/1
Temperaturområde (°C)	-18...-22	-18...-22	-18...-22
Omgivende temperatur (°C)	+10...+32	+10...+32	+10...+32
Spenning 230V/1/50Hz Tilført effekt (W)	420	420	420
Kuldemedium / fyllemengde (g)	R290 / 83	R290 / 90	R290 / 90
Energiforbruk (kWt/24t)	3,05	3,24	3,24
Avrimingsmetode	Varmgass	Varmgass	Varmgass
Lydnivå plug in, db(A)	<50	<50	<50

INVENTUS hyllesystem for bakerier

Porkkas nye innovative system for bakeribrett til våre kommersielle skap, gir optimal fleksibilitet for oppbevaring av nedkjølte eller frosne bakeriprodukter. Hyllesystemet for bakeribrett er enkle å installere, enkle i bruk og enkle å rengjøre.

- Gjør enkelt om ditt Porkka GN2/1 skap til et bakeriskap
- Hyllerammene er enkle å ta ut for rengjøring i en oppvaskmaskin
- Designet for en fri luftsirkulasjon selv når skapet er fullt
- Alle vanlige bakeribrett på markedet i dag passer i Porkkas rammesystem
- INVENTUS C6 og F6 kan benyttes med 600x400 Brett uten bruk av hyllesystemet

3



INSTALLASJON

1. Plasser hyllerammen i ønsket høyde i skapet
2. Plasser rammeskinnene i ønsket bredde på hyllerammen
3. Dersom du benytter den bredeste innstillingen for rammeskinnene, plasser dem på øverste hylleramme og plasser hyllerammene med skinner på ønsket nivå

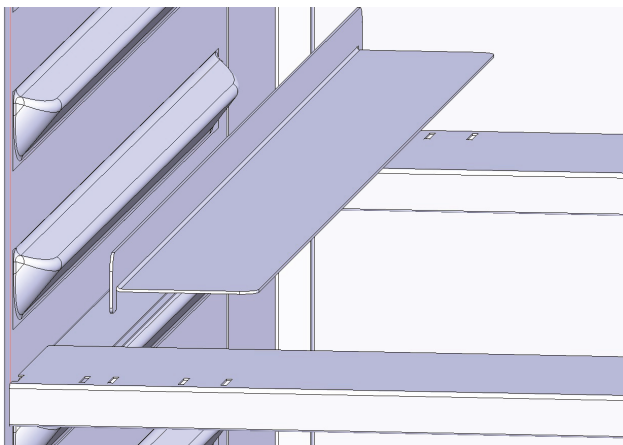

Følgende hyllebredder passer i rammesystemet INVENTUS 7

- 370 / 400 / 450 / 470 / 530 mm
- Max dybde 650 mm



C7GW

INVENTUS Kjøleskap med glassdør

BESKRIVELSE	Inventus C 6GW	Inventus C 7GW	Inventus C 8GW	
Utvendige mål B x D x H (mm)	600 x 760 x 2100	730 x 870 x 2100	850 x 750 x 2100	
Bruttovolum / nettovolum (liter)	421 / 324	609 / 473	619 / 474	
Antall hyller (stk) / maksimal vekt per hylle (kg)	4 / 70	4 / 70	4 / 70	
GN tilpasset	Hylle 400 x 600 mm	GN2/1	GN2/1	
Temperaturområde (°C)	+1...+12	1...+12	1...+12	
Omgivende temperatur (°C)	+10...+32	+10...+32	+10...+32	
Spenning 230V/1/50Hz	Tilført effekt (W)	320	320	320
Kuldemedium / fyllemengde (g)	R290 / 115	R290 / 110	R290 / 110	
Energiforbruk (kWh/24t)	1,67	1,51	1,59	
Avrimingsmetode	Kompressor av	Kompressor av	Kompressor av	
Lydnivå plug in, db(A)	<50	<50	<50	



F7GW

INVENTUS Fryseskap med glassdør

BESKRIVELSE	Inventus F 6GW	Inventus F 7GW	Inventus F 8GW	
Utvendige mål B x D x H (mm)	600 x 760 x 2100	730 x 870 x 2100	850 x 750 x 2100	
Bruttovolum / nettovolum (liter)	421 / 324	609 / 473	619 / 474	
Antall hyller (stk) / maksimal vekt per hylle (kg)	4 / 70	4 / 70	4 / 70	
GN tilpasset	Hylle 400 x 600 mm	GN2/1	GN2/1	
Temperaturområde (°C)	-18...-22	-18...-22	-18...-22	
Omgivende temperatur (°C)	+10...+32	+10...+32	+10...+32	
Spenning 230V/1/50Hz	Tilført effekt (W)	440	440	440
Kuldemedium / fyllemengde (g)	R290 / 83	R290 / 90	R290 / 90	
Energiforbruk (kWt/24t)	4,81	5,62	5,91	
Avrimingsmetode	Varmgass	Varmgass	Varmgass	
Lydnivå plug in, db(A)	<50	<50	<50	

INVENTUS TILBEHØR

BESTILLINGS-NUMMER	BESKRIVELSE
APF10862	Bakeri hylleramme 7
APF10762	Bakeri hylleramme 8
APF10320	Hylle i rustfritt stål 6, 400 x 600 mm
APF10520	Hylle i rustfritt stål 7, 530 x 650 mm
APF10420	Hylle i rustfritt stål 8, 650 x 530 mm
EF3222	Plastbelagt trådhyll 6
EF3220	Plastbelagt trådhyll 7
EF3221	Plastbelagt trådhyll 8
APF12400	Fabrikkmontert fotpedal
APF13800	Fabrikkmonterte 4 stk. hjul istedenfor ben, 2 låsbare
APF13200	Fabrikkmonterte kortere ben 70/105 mm
APC14610	Fabrikkmontert innvendig LED belysning med sensor



BAKERIHYLLE



HYLLE I RUSTFRITT STÅL

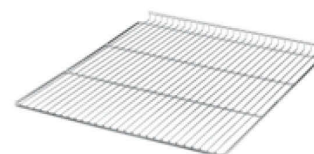

TRÅDHYLLE I RUSTFRITT STÅL



FOTPEDAL



HJUL



LAVERE BEN 70/105 mm



LED BELYSNING

3

COLIA Kjøle- og Fryseskap



R600a og R290a naturlig kuldemedium
 Naturgass er et effektivt og miljøvennlig kuldemedium som ikke skaper drivhuseffekt.

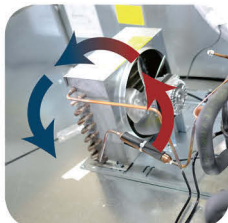

Høy effektive komponenter
 Lav energi kompressorer, fordampere med stor overflate og høy ytelse elektronisk styrte vifter, minimerer temperaturtap og effektforbruk.



Lav energi LED innvendig belysning
 Standard på skap med glassdør. Ekstra utstyr på skap med tette dører.



60mm isolasjon
 Høy tetthet polyurethane skum som blir sprøytet inn under trykk. Tetthet 40kg/m³.



Intelligent luftfordeling system
 Luftfordelingssystemet sørger for en jevn fordeling av luften i hele skapet og sikrer en trygg oppbevaring av matvarene.



Stanset bunn og sider med hylleskinner
 Bunnen med avløp er utformet for enklere og raskere rengjøring og bedre hygiene.



Ben i rustfritt stål
 Benene er justerbare fra 125 - 200mm. Dette gjør det enklere å rengjøre under skapet. Hjul og fotpedal kan leveres som ekstra utstyr.



3

COLIA Kjøle- og Fryseskap

65% besparing*

Man sparer inntil 65% av energiforbruket sammenlignet med konvensjonelle kabinetter.

*Energietiketten er i samsvar med UE 2015/1094 fra 5. mai 2015.

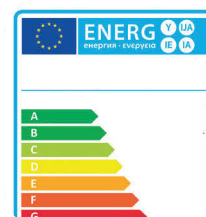

Intuitiv digital styring

Enkel betjening. Styringen sørger for høy driftssikkerhet og stabile temperaturer.



Integrert håndtak

Ergonomisk i dørens fulle lengde. Enkel å rengjøre.



Utstanset sidepaneler med hylleskinner

Sidepanelene har utstansede hylleskinner med runde hjørner. Inkludert er plastbelagte trådhyller som kan belastes inntil 40kg. 23 muligheter for plassering av hyllene med 55mm mellomrom.



Automatisk avriming

Automatisk varmgassavriming og automatisk fordunstning av tinevannet.

DEFROST TIME REDUCTION

28min

ELECTRIC HEATER DEFROSTING

14min

HOT GAS DEFROSTING

Selvlukkende dør

Døren står åpen i 120°. Lukker seg fra 90°. Døren kan hengsles om på stedet.



Dørpakning

Magnet dørpakning som enkelt kan skiftes uten bruk av verktøy.





3

COLIA Kjøleskap GN2/1

	G-CCP 701R	G-CCP 1402
Utvendige mål B x D x H, mm	653 x 842 x 2040	1318 x 842 x 2040
Bruttovolum, liter	700	1400
Nettovolum, liter	461	922
Innvendig belysning	Nei	Nei
Temperaturområde, °C klima klasse IV	-2...+8	-2...+8
Spenning	230V/1/50Hz	230V/1/50Hz
Tilført effekt, W	158	180
Årlig energiforbruk, kWh	548	913
Energiklasse	C	C
Kuldemedium	R600	R600
Antall hyller	3	6
Bruttovekt, kg	128	188
Pakkevolum, dm ³	1308	2569



3

COLIA Fryseskap GN2/1

	G-CCN 701R	G-CCN 1402
Utvendige mål B x D x H, mm	653 x 842 2040	1318 x 842 x 2040
Bruttovolum, liter	700	1400
Nettovolum, liter	461	922
Innvendig belysning	Nei	Nei
Temperaturområde, °C klima klasse IV	-18...-22	-18...-22
Spennning	230V/1/50Hz	230V/1/50Hz
Tilført effekt, W	352	641
Årlig energiforbruk, kWt	2179	4161
Energiklasse	D	D
Kuldemedium	R290a	R290a
Antall hyller	3	6
Bruttovekt, kg	131	211
Pakkevolum, dm ³	1308	2569



3

COLIA Kjøleskap med glassdør GN2/1

	G-CCP 701R GLASS	G-CCP 1402 GLASS
Utvendige mål B x D x H, mm	653 x 842 2040	1318 x 842 x 2040
Bruttovolum, liter	700	1400
Nettovolum, liter	461	922
Innvendig belysning	LED	LED
Temperaturområde, °C klima klasse IV	-2...+8	-2...+8
Spenning	230V/1/50Hz	230V/1/50Hz
Tilført effekt, W	158	180
Årlig energiforbruk, kWt	548	913
Energiklasse	C	C
Kuldemedium	R600	R600
Antall hyller	3	6
Bruttovekt, kg	112	197
Pakkevolum, dm ³	1308	2569

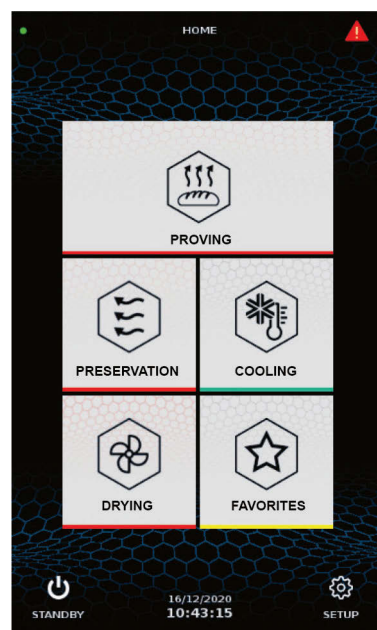

3

FL Heveskap

- For bakeribrett EN60 x 40
- 3 par hylleskiner som standard
- Avstand 54mm mellom hylleskinnene
- To modeller -5°...+35°C eller -18°...+35°C
- Produsert i rustfritt stål
- 75mm CFC fri isolasjon
- Elektrisk avriming med automatisk fordunstning av tinevannet
- Digital prosess-styring
- Viftestoppbryter på døren
- Må tilkobles vann
- Dampgenerator er inkludert
- Fuktighetsføler er inkludert

Manuell programmering av 3 prosesser

- kjøling - varme - klimatisering

Automatisk prosesser:

1. Direkte start
2. Ferdig hevet til et klokkeslett



FL Heveskap

	FLFT 701N	FLFT 701B	FLFT 1402N	FLFT 1402B
Utvendige mål, mm, B x D x H	730 x 835 x 2090	730 x 835 x 2090	1460 x 835 x 2090	1460 x 835 x 2090
Antall par hylleskinner for EN60 x 40, par	3	3	6	6
Maks antall hylleskinner, par, 70 mm ↕	9	9	18	18
Temperaturområde, °C	-5...+35	-18...+35	-5...+35	-18...+35
Maksimal omgivende temperatur, °C	+43	+43	+43	+43
Kuldeytelse kjøøl v/-10...+50°C, W	180	-	272	-
Kuldeytelse frys v/-30...+50°C, W	-	365	-	600
Effekt opptining (retarding), W	850	1150	900	1150
Elektrisk avriming, W	400	450	600	650
Spenning	230V/1/50Hz	230V/1/50Hz	230V/1/50Hz	230V/1/50Hz
Kuldemedium	R290	R290	R290	R290
Bruttovekt, kg	155	155	305	305
Pakkevolum dm³	1775	1775	3200	3200
Ekstrautstyr				
Hylle EN4.6,ACC 218				
Hylleskinner, par, ACC 811				



SK 145 E
Kjøleskap med tett dør



SK 145 GDE
Kjøleskap med glassdør



SF 115 X
Fryseskap med tett dør

3

Under benk kjøle- og fryseskap

	Kjøleskap SK 145 E	Kjøleskap SK 145 GDE	Fryseskap SF 115 X
Utvendige mål B x D x H, mm	595 x 595 x 820	595 x 595 x 820	595 x 595 x 820
Innvendige mål B x D x H mm,	407 x 515 x 687	515 x 435 x 687	480 x 414 x 659
Omgivende temperatur, °C	+10...+27	+10...+27	+10...+27
Temperaturområde, °C	0...+10	0...+10	-16...-22
Kjølemetode	Viftefordelt	Viftefordelt	Statisk
Innvendig belysning	LED	LED	NEI
Låsbart	JA	JA	JA
Antall hyller	3	2,5	3
Energiforbruk kWt/24t, kWt	1	1,26	1,2
Energieffektivitetsindeks	C	D	B
ELydnivå, dBA	45	38	45
230V/1/50Hz - tilført effekt, W	100	130	n/a
Kuldemedium	R600a	R600a	R600a
Brutto- nettovekt, kg	35,5 - 32,5	41 - 38	42 - 39
Bruttovolum, dm ³	370	370	370



3



- Viftefordelt kjøling
- SC 141 HE selvlukkende slagdør
- SC 211 SLE og SC 311 SLE selvlukkende skyvedører
- Digital styring
- Digital temperaturvisning
- Låsbart
- Innvendig LED belysning
- Kuldemedium R600

Back Bar Kjøleskap

	SC 141 HE	SC 211 SLE	SC 311 SLE
Utvendige mål B x D x H, mm	600 x 530 x 865	900 x 520 x 865	1350 x 520 x 865
Innvendige mål B x D x H mm,	520 x 413 x 715	820 x 413 x 715	1270 x 413 x 715
Omgivende temperatur, °C	+10...+27	+10...+27	+10...+27
Temperaturområde, °C	+2...+10	+2...+10	+2...+10
Innvendig belysning	LED	LED	LED
Antall dører	1	2	3
Antall hyller	2	4	6
Energiforbruk kWt/24t	1,1	1,68	1,9
Lydnivå, dbA	52	52	52
Energiklasse	D	D	D
230V/1/50Hz - tilført effekt, W	120	160	160
Brutto- nettovekt, kg	46 - 42	63 - 59	86 - 82
Bruttovolum, dm ³	350	514	759



3

- God eksponering
- Slanke dørkarmen i sort
- Horisontal og Vertikale LED
- Sterke hjul
- Digital temperaturkontrol
- Justerbare coatede trådhyller
- Ventilert kjøling
- Automatisk avriming

Eksponeeringskjøleskap

DC614BB

DC1080BB

	DC614BB	DC1080BB
Utvendige mål B x D x H, mm	775 x 710 x 2003	1253 x 710 x 2003
Innvendige mål B x D x H mm,	660 x 595 x 1568	1163 x 595 x 1568
Omgivende temperatur, °C	+10...+27	+10...+27
Temperaturområde, °C	+2...+10	+2...+10
Kjølemetode	Viftefordelt	Viftefordelt
Innvendig belysning	LED	LED
Antall dører	1	2
Antall hyller	5	10
Energiforbruk kWh/24t	2,92	4,64
Kuldemedium - mengde, g	R290a / 85	R290a / 110
Lydnivå, dbA	58	62
Energiklasse	B	C
230V/1/50Hz - tilført effekt, W	512	734
Brutto- nettovekt, kg	141,5 / 130	197 / 179
Bruttovolum, dm ³	1231	1848

**M 85**

- Frittstående
- Viftefordelt kjøling
- Digital styring
- Justerbare hyller
- En temp. sone

**M 95**

- For innbygging
- Ventilert kjøling
- Digital styring
- Justerbare hyller
- En temp. sone

Eksponeeringskjøleskap

M 85**M 95**

	M 85	M 95
Utvendig mål B x D x H, mm	493 x 587 x 830	595 x 572 x 820
Bruttovolum, liter	125	155
Nettovolum, liter	106	137
Plass til antall flasker, standard 0,5	45	-
Plass til antall bokser 0,33	115	140
Antall hyller	3	3
Hengsling	Høyre/reversibel	Høyre/reversibel
Temperaturområde, °C	+2...+10	+3...+18
Omgivende temperatur, °C	+5...+32	+5...+32
Tilført effekt, W	96	100
Energiforbruk, kWt/24t	0,75	1,21
Spenning	230V/1/50Hz	230V/1/50Hz
Kuldemedium	R600a	R600a
Låsbart	Nei	Nei
Innvendig belysning	LED	LED
Bruttovekt, kg	44	53
Bruttovolum, dm ³	373	384



Eksponeeringskjøleskap M 150



Eksponeeringskjøleskap M 180

- LED belysning
- Viftefordelt kjøling
- Digital styring
- Justerbare hyller
- En temp. sone
- Låsbart

Eksponeeringskjøleskap

M 150

M 180

Utvendige mål, B x D x H mm	600 x 595 x 1560	600 x 595 x 1860
Bruttovolum / nettovolum, liter	281 x 193	350 / 255
Plass til antall 0,33l bokser / 0,5l flasker	343 / 189	441 / 231
Energiklasse / klimaklasse	B / 3M1	B / 3M2
Maks omgivende temperatur, °C	+10...+32	+10...+30
Temperaturområde, °C	2...10	1...7
Spennning - effektforbruk, W	230/1/50 - 250	230/1/50 - 250
Energiforbruk, kWt/24t	2,047	2,381
Styring	Digital	Digital
Kuldemedium	R600a	R600a
Kjølemetode / avriming	Viftefordelt / automatisk	Viftefordelt / automatisk
Lydnivå, dBA	n/a	n/a
Antall trådhyller	4 + 1	5 + 1
Hengsling	Høyre - reversibel	Høyre - reversibel
Brutto / nettovekt, kg	73 / 71	81 / 79
Mål inkludert emballasje, B x D x H mm	636 x 671 x 1625	671 x 636 x 1925

- LED belysning
- Viftefordelt kjøling
- Digital styring
- Justerbare hyller
- Automatisk avriming og fordunstning av tinevannet
- Låsbart

Eksponeeringsfryseskap

MF 180

Utvendige mål, B x D x H mm	600 x 595 x 1860
Bruttovolum / nettovolum, liter	310 / 282
Plass til antall 0,33l bokser / 0,5l flasker	-
Energiklasse / klimaklasse	F
Maks omgivende temperatur, °C	+5...+32
Temperaturområde, °C	-16...-19
Spenning - effektforbruk, W	230/1/50 - 680
Energiforbruk, kWh/24t	13,751
Styring	Digital
Kuldemedium	R290
Kjølemetode / avriming	Viftefordelt / automatisk
Lydnivå, dBA	50
Antall trådhyller	5 + 1
Hengsling	Høyre - reversibel
Brutto / nettovekt, kg	90 / 88
Mål inkludert emballasje, B x D x H mm	636 x 671 x 1925



AVFALLSKJØLERE



ODP 1 og ODP 2

- Digital styring
- Viftefordelt kjøling
- Automatisk avriming
- Automatisk fordunstning av tinevannet
- Utvendig og innvendig i rustfritt stål
- Miljøvennlig polyurethane isolasjon
- For 240 liter avfallscontainer
- ODP 2 for 2 x 240 liter

ODP AVFALLSKJØLER



3

	ODP 1	ODP 2
Utvendige mål, mm, B x D x H	1000 x 860 x 1180 (+10)	1670 x 860 x 1180 (+10)
Maks høyde med lokk åpent	1600	1600
Materiale utvendig	Rustfritt stål	Rustfritt stål
Materiale innvendig	Rustfritt stål	Rustfritt stål
Materiale dør	Rustfritt stål	Rustfritt stål
Omgivende temperatur, °C	+5...+32	+5...+32
Temperaturområde, °C	+4...+8	+4...+8
Temperatur styring	Digital	Digital
Kjølemetode	Viftefordelt kjøling	Viftefordelt kjøling
Avriming	Automatisk	Automatisk
Spennning	230V/1/50Hz	230V/1/50Hz
Tilført effekt, W	241	241
Kuldemedium	R290	R290
Fyllemengde, gram	150	150
Gjenvinningsgrad kuldemedium, %	100	100
Bruttovekt, kg	95	132
Pakkevolum dm ³	1446	2085
PRIS AVFALLSCONTAINER PER STK.	2 570,-	2 570,-

ODP AVFALLSKJØLER

ODP 1

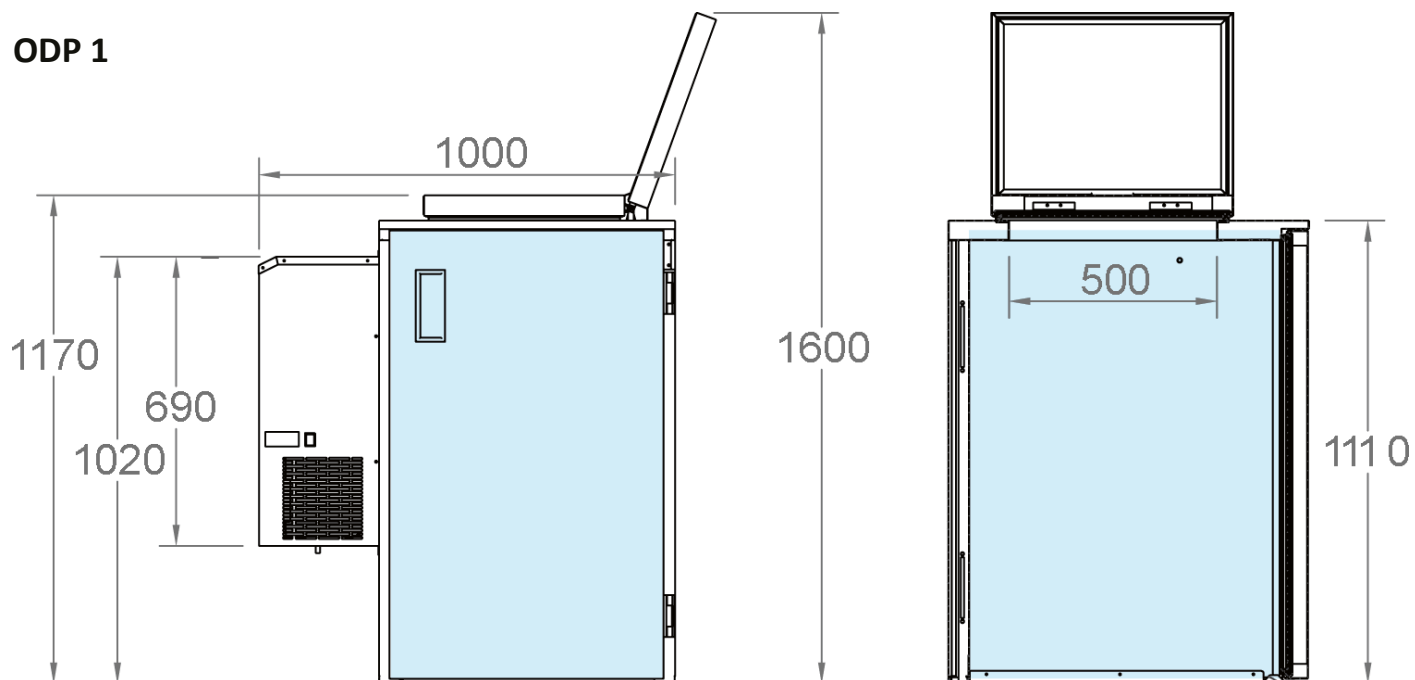

3

ODP 2

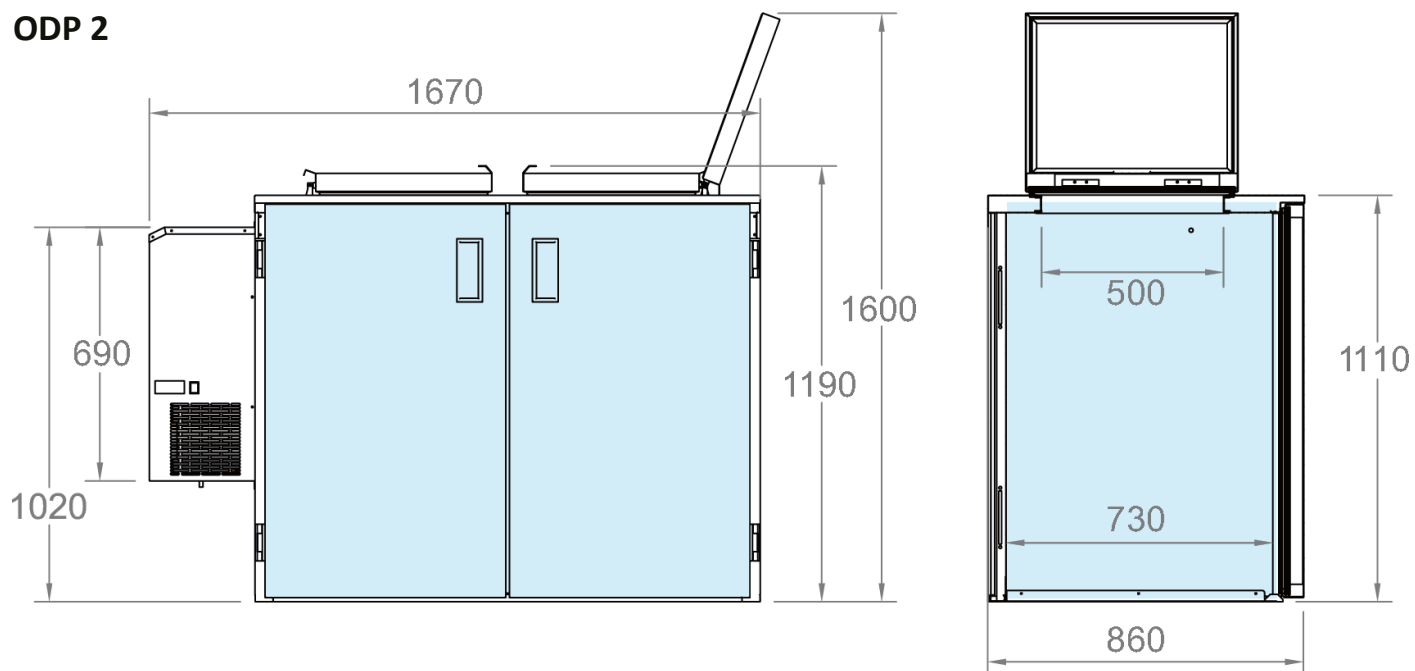

Velg LIEBHERR Perfection

kjøle- og fryseskap

VIFTEFORDELT KJØLING
med viftestoppbryter

LED LYS
Led lyset blinker ved
temperaturalarm og andre
alarmer

**KABINETT I
RUSTFRITT STÅL**

**TILPASSET
GN CONTAINERE**

TRÅDHYLLER
Plastbelagte trådhyller
som kan belastes med
60kg

Passer til Euroboks
(på 750 mm brede
fryseskap)

HELSTØPT INTERIØR
i food safe polystyrene

**3 ÅRS
GARANTI**
mot
produksjonsfeil

DRENERING I BUNNEN

FRFCvg6501

**Smart
Frost**

Smart frost reduserer
oppbyggingen av is i
skapet og på matvarene.

**No
Frost**

Med profesjonelt kjølestyr fra Liebherr er avriming ikke lenger nødvendig. Fuktighet som måtte være igjen blir fjernet under den periodiske avrimingene. Dette sikrer isfri lagring.

