



# KONTROLL / SKIFTE AV LAGER KF FLAKISMASKINER UTEN BINGE

Kontrollen må utføres årlig av autorisert servicepersonell



# KONTROLL / SKIFTE AV LAGER

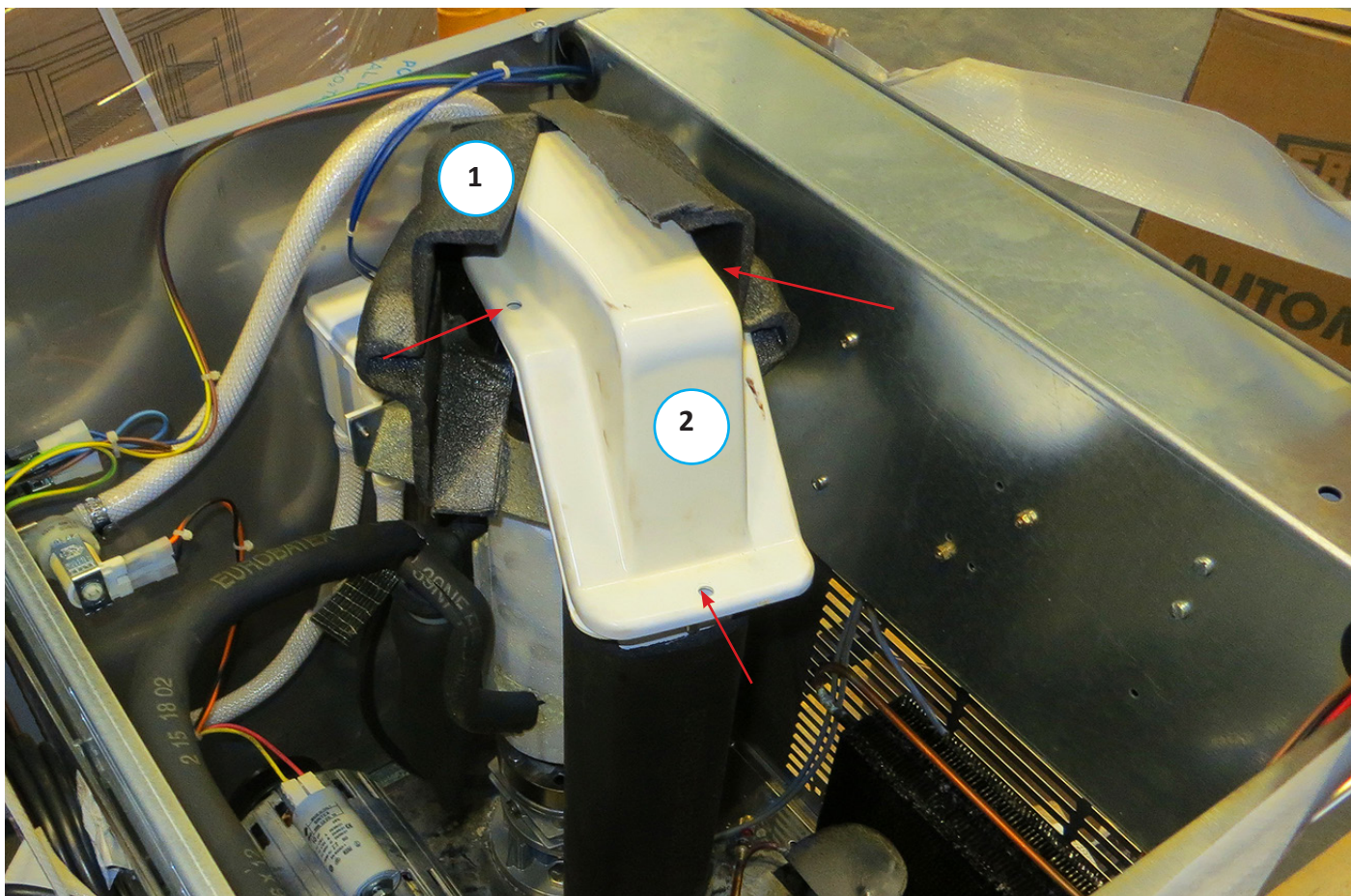

Skru av topplokket på maskinen

1. Fjern isolasjonen rundt isutkastet
2. Skru ut de tre skruene som holder øvre isutkast og ta det av.

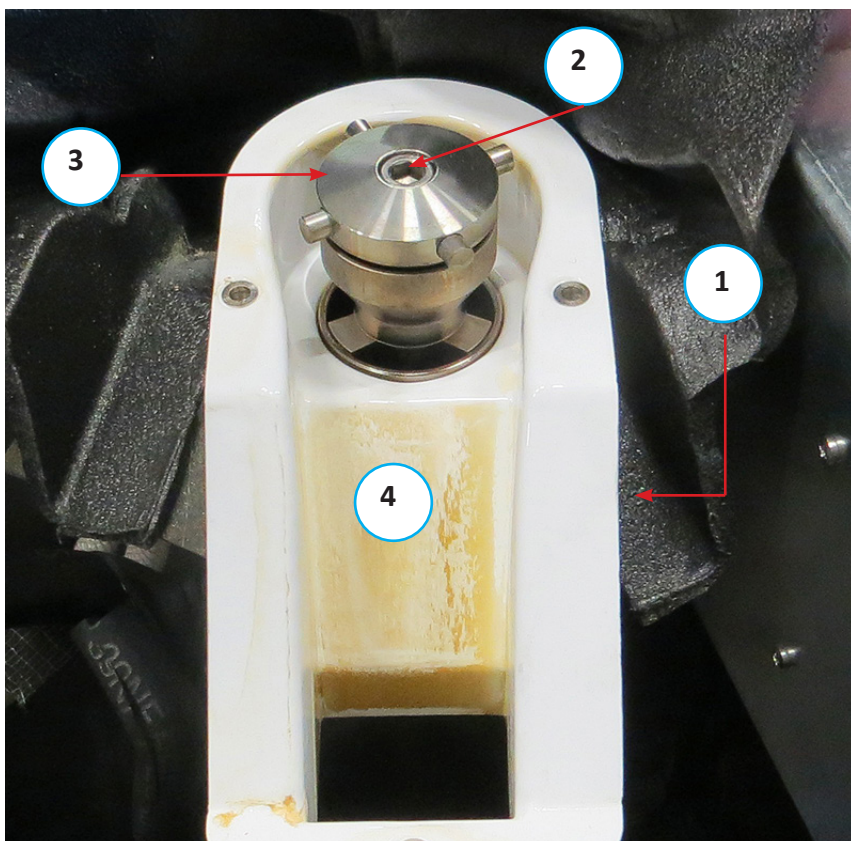

1. Løsne slangeklemmen som holder nedre isutkast
2. Skru ut senterbolten i produksjons-skruen
3. Ta av medbringeren for isen.
4. Fjern nedre isutkast



# KONTROLL / SKIFTE AV LAGER

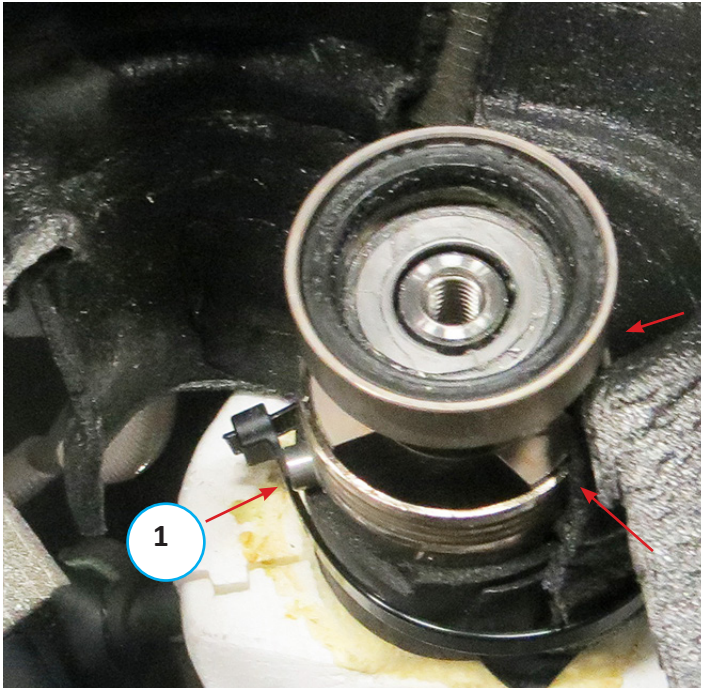

1. Skru ut de tre settskuene som holder det øvre lagerhuset. Ta ut lagerhuset ved å løfte det rett opp.

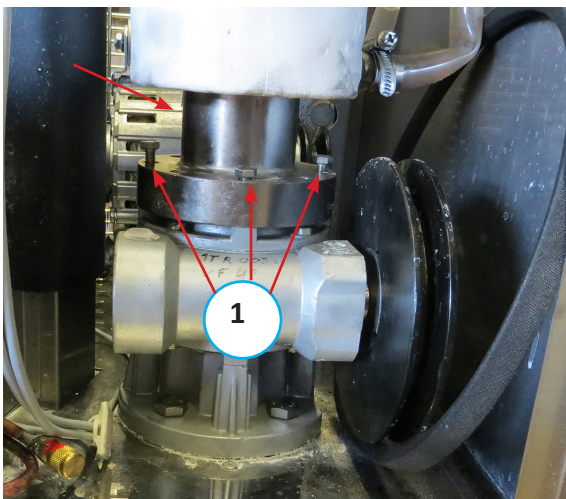

1. Skru ut de fire skruene som fester sylindren mot girkassen.  
Kontroller at det ikke er rust/rustvann på toppen av girkassen. Dette indikerer at det er et problem med de nedre tettingene.

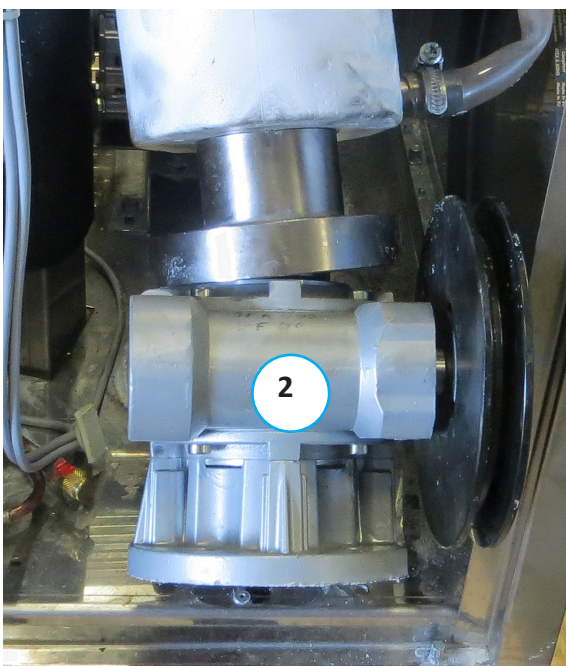

2. Løft sylindren opp og vri den til siden slik at man kommer til produksjonsskruen og låsesegringen for nedre lager. Kjølerørene behøver man ikke å ta hensyn til. De følger med når sylindren vris til siden.

# KONTROLL / SKIFTE AV LAGER



Ta ut produksjonsskruen ved hjelp av en lageravtrekker fra bunnen av sylinderen. Skruen skal opp.

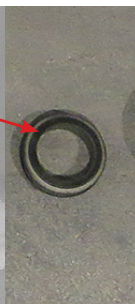

1. Ovenfra - ta ut glideren over det nedre lagret ved å benytte en ståltråd med en vinkel på, ovenfra - eller trykk den ut for hånd nedenfra. Påse at glideren ikke bli beskadiget.
2. Nedenfra - fjern låsesegringen under nedre lager. Slå det nedre lagerhuset nedover og ut med en trestokk.

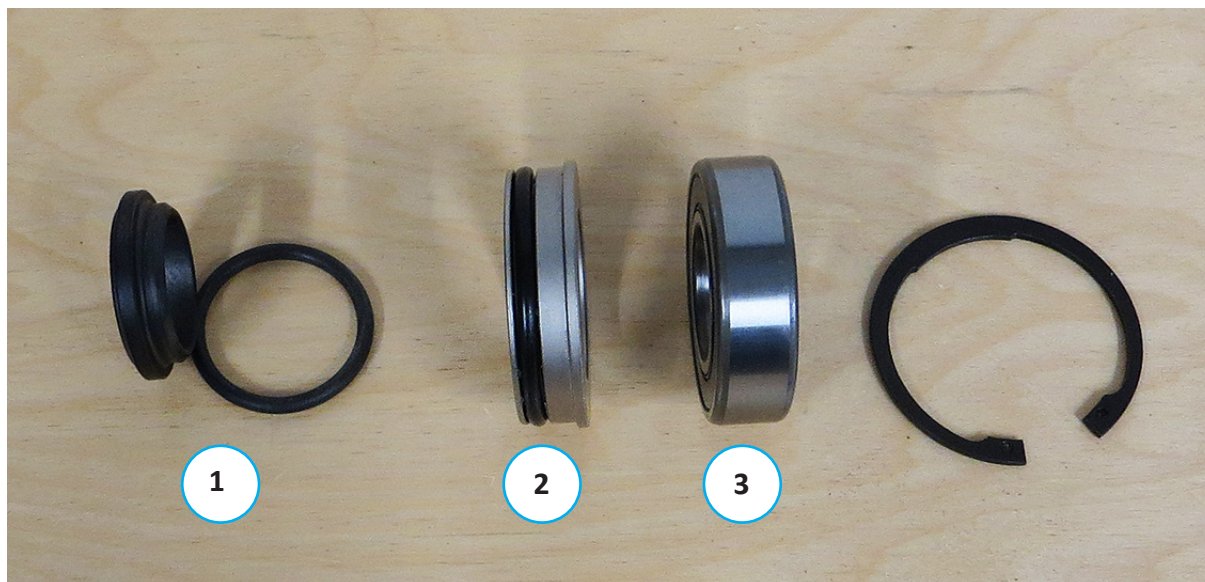

1. Kontroller at bakelitt glideren og O-ringen er i orden. Glideren må være helt ren.
2. Kontroller at O-ringen til nedre lagerhus er i orden. Smør O-ringen med universalt kulelagerfett.
3. Kontroller at nedre lager er i ordren. Det må ikke være spor av fuktighet på lageret.



# KONTROLL / SKIFTE AV LAGER

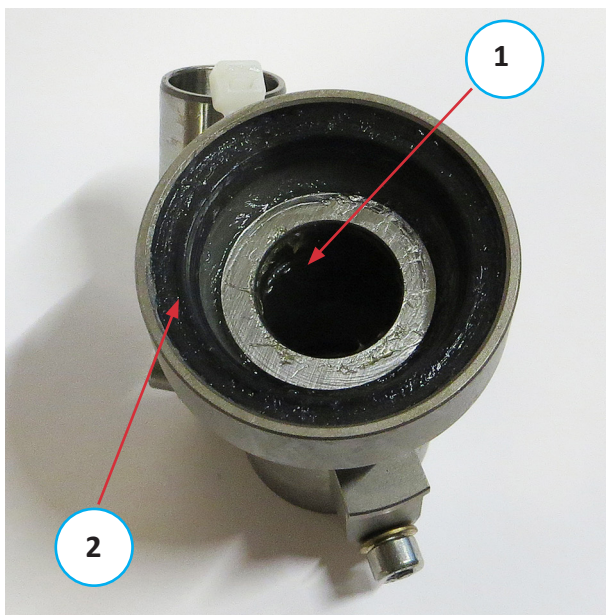

1. Kontroller øvre nålelager. Det må ikke være spor av kondens eller rust. Smør lageret godt med universalt kulelagerfett.
2. Kontroller øvre tetting. Smør tettingen godt med universalt kulelagerfett. Pass på at det ikke kommer fett på medbringeren som styrer isen ut i isutkastet.

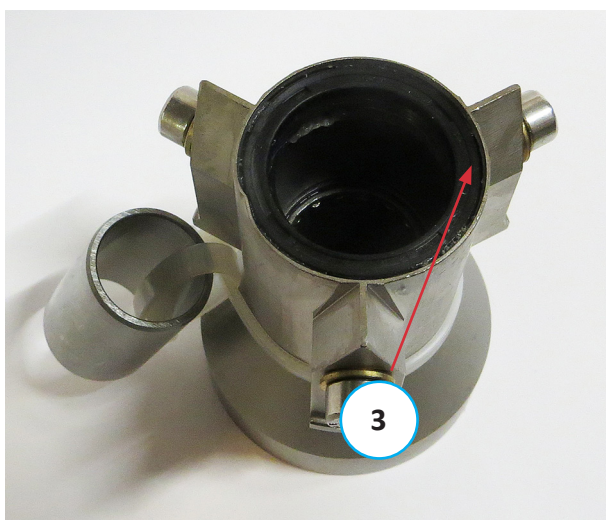

3. Kontroller nedre tetting. Tettingen smøres med litt fett der hvor ringen treffer skruen. Smøringen er kun for enklere montering.

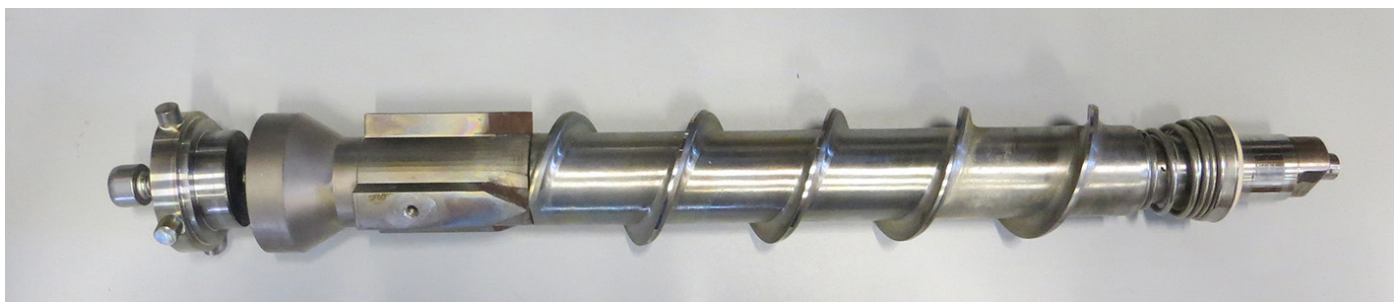

Kontroller skruen der hvor øvre og nedre tetting møter skruen. Påse at det ikke er slitespor som gjør at tettingene ikke tetter.

Påse at den hvite teflonringen er helt ren og er uten riper eller andre defekter. Teflonringen og bakelittningen fungerer som en pakkbox og tetter mot senter av lageret. Begge må være helt rene. De må være helt tørre og skal ikke smøres.

# KONTROLL / SKIFTE AV LAGER

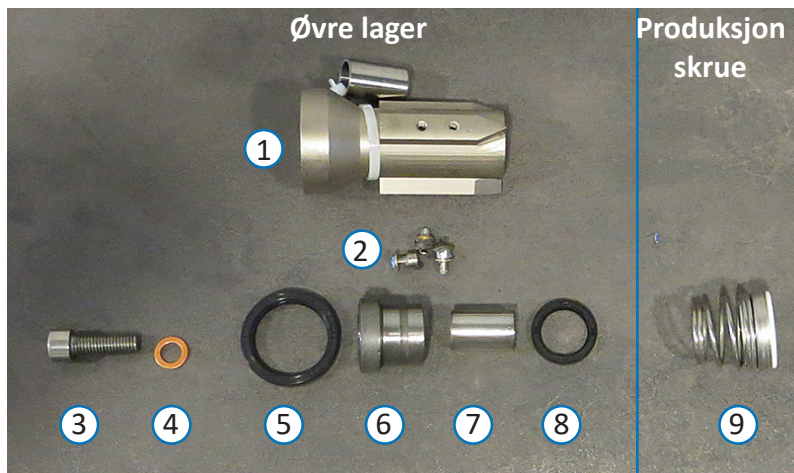

1. Øvre lagerhus
2. Settskruer til feste av øvre lagerhus
3. Festebolt av produksjonsskrue
4. Mellomleggskive
5. Tetting øvre til øvre lagerhus (monteres med skriften opp)
6. Øvre lager (nålelager)
7. Hylse
8. Tetting nedre til øvre lagerhus (monteres med fjær ut. Ned mot skrue).
9. Fjær med glider til produksjonsskruen (roterer)
10. Glider over nedre lager (står stille)
11. O-ring festes på glider
12. Lagerhus med O-ring
13. Nedre lager
14. Segerring for feste av nedre lager

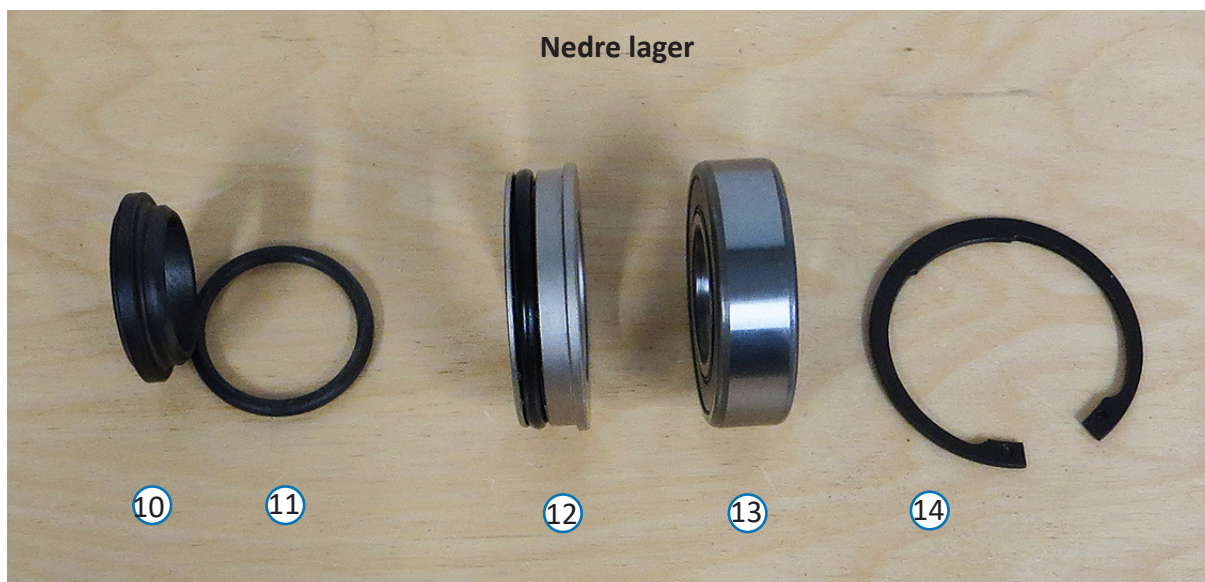





FESTIVO  
**PORKKA**

## Colia AS - et selskap i Festivo Porkka Group

Gruppen har en samlet omsetning på cirka NOK 500 millioner og sysselsetter omtrent 300 personer. Vi er representert i UK, Sverige, Norge, og Sentral Europa. Hovedkontoret samt fabrikker er lokalisert i Finland.

Alle produktene i Porkka`s sortiment selges kun gjennom Colia AS. I tillegg importerer vi kjente merkevarer som Migel (Porkka) ismaskiner, Sinofcold, Liebherr, Igloo, Asber, Cosmetal, Vestfrost, Elcold osv.

Vår visjon er å levere produkter med høy kvalitet og yte god service til våre kunder.

---

**°COLIA**

Colia AS  
Ringeriksveien 16, 3414 Lierstranda

post@colia.no | www.colia.no | +47 66 98 77 77